



TRILUX

Elektrischer Anschluss
Electrical connection
Raccordement électrique
Collegamento elettrico
Conexión eléctrica
Elektrische verbinding

ActiLume Masterleuchte (...ActiM)

289 732 / V 10

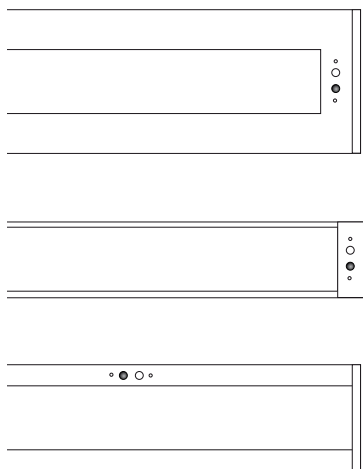

TRILUX GmbH & Co. KG

Postfach 1960 · D-59753 Arnsberg

Tel. +49 (0) 29 32.301-0

Fax +49 (0) 29 32.301-375

info@trilux.de · www.trilux.de

Ⓛ Sicherheit und Installationshinweise

Diese Anleitung setzt Fachkenntnisse voraus, die einer abgeschlossenen Berufsausbildung im Elektrohandwerk entsprechen!

- Arbeiten Sie niemals bei anliegender Spannung an der Leuchte. Vorsicht - Lebensgefahr! ⚡
- Es ist keine individuelle Adressierung der DALI-Betriebsgeräte erforderlich.
- Es können maximal 2 Gruppen unterschieden werden, indem jede Gruppe mit einer separaten zweiadrigen Steuerleitung an jeweils eine der beiden DALI-Schnittstellen des Controllers (Window / Corridor) angeschlossen wird.
- Insgesamt können maximal 10 DALI-Betriebsgeräte (incl. Masterleuchte) am ActiLume-Controller betrieben werden.
- Bei Hänge-Einzeleuchten mit werkseitig angeschlossener 7-poliger Zuleitung sind beide DALI-Schnittstellen angeschlossen (Window/Corridor). Sollte ein Taster genutzt werden, können alle Leuchten über die Window-Schnittstelle gemeinsam gesteuert werden.

Ⓛ Safety and installation information

These instructions assume expert knowledge corresponding to a completed professional education as an electrician.

- Never work when voltage is present on the luminaire. Caution - Risk of fatal injury! ⚡
- No individual addressing of the DALI control gear necessary.
- A maximum of 2 groups can be differentiated by connecting each group to one of the two DALI interfaces of the controller (window / corridor) using a separate, two-wire control line.
- In total, a maximum of 10 DALI control gears (incl. master luminaire) can be operated at the ActiLume controller.
- On individual suspended luminaires with factory-connected 7-pin incoming cable, both DALI interfaces are connected (Window/Corridor). If a button is to be used, all luminaires are controlled together via the Window interface.

Ⓛ Remarques relatives à la sécurité et à l'installation

Ce manuel d'utilisation nécessite des compétences correspondant à une formation professionnelle dans le domaine de l'électronique !

- Ne travaillez jamais sur le luminaire lorsque celui-ci est sous tension. Prudence - danger de mort !
- Il n'est pas nécessaire d'adresser les appareils DALI individuellement.
- Deux groupes maximum peuvent être différenciés. Pour cela, chaque groupe à l'une des interfaces DALI du système (fenêtre/couloir) en utilisant une ligne de commande à deux fils par groupe.
- En tout, 10 appareils DALI maximum (y compris le luminaire maître) peuvent être opérés via le système ActiLume.
- Pour les luminaires individuels suspendus avec un câble d'alimentation à 7 pôles raccordé en usine, les deux jonctions DALI doivent être raccordées (fenêtre/couloir). Si une touche doit être utilisée, tous les luminaires doivent être commandés ensemble via la jonction fenêtre.



Ⓛ Sicurezza e avvertenze per l'installazione

Le presenti istruzioni presuppongono conoscenze tecniche corrispondenti alla formazione professionale di un elettrotecnico.

- Non eseguire mai i lavori sugli apparecchi con la tensione inserita. Attenzione - Pericolo di morte! ⚡
- Non è necessario un indirizzamento individuale delle apparecchiature DALI.
- È possibile distinguere al massimo due gruppi, collegando ogni gruppo con un cavo di comando separato, a due conduttori, rispettivamente a una delle due interfacce DALI del Controller (Window / Corridor).
- Complessivamente possono essere messe in funzione al massimo 10 apparecchiature DALI (incl. apparecchio Master) sull'ActiLume-Controller.
- Per gli apparecchi singoli pendenti con conduttori a sette poli collegati in fabbrica sono allacciate entrambe le interfacce DALI (Window/Corridor). Se si usa un tasto, si possono controllare tutti gli apparecchi mediante interfaccia Window.

Ⓛ Indicaciones de seguridad y de instalación

Para manejar estas instrucciones, se requieren los conocimientos técnicos propios de un electricista cualificado.

- No trabaje nunca con la luminaria conectada a la tensión. Precaución: peligro de muerte. ⚡
- No es necesario orientar individualmente los dispositivos reguladores DALI.
- Se puede diferenciar un máximo de 2 grupos. Cada grupo dispone de un conductor piloto separado de dos hilos que se conecta a una de las dos interfases del controlador (Window/corridor).
- Es posible utilizar un máximo de 10 dispositivos reguladores DALI (incl. luminaria Master) en el controlador ActiLume.
- En las luminarias individuales suspendidas con cable de alimentación de 7 polos conectado de fábrica, están conectadas ambas interfases DALI (Window/Corridor). Si se ha de utilizar un pulsador, es posible controlar todas las luminarias juntas con la interfase Window.

Ⓛ Aanwijzingen voor de veiligheid en installatie

Deze gebruiksaanwijzing gaat ervan uit dat u over vakkennis beschikt, die overeenkomt met een afgesloten beroepsopleiding als elektricien!

- Voer nooit werkzaamheden uit als er spanning op de armatuur staat. Pas op - levensgevaar! ⚡
- Individuele adressering van de DALI-bedrijfsapparaten is niet vereist.
- Er kunnen maximaal 2 groepen worden onderscheiden, door elke groep met een afzonderlijke twee-aderige aansluitleiding aan één van beide DALI-interfaces van de controller (Window/Corridor) aan te sluiten.
- In totaal kunnen maximaal 10 DALI-bedrijfsapparaten (incl. masterarmatuur) met de ActiLume-Controller worden gebruikt.

- Bij afzonderlijke hanglampen met af fabriek aangesloten 7-polige kabel zijn beide DALI-interfaces aangesloten (Window/Corridor). Als een toets wordt gebruikt, kunnen alle armaturen via de Window-interface worden bestuurd.



- (D) Beispiel **Einzelleuchten**
- (GB) Example: **individual luminaire**
- (F) Exemple de **luminaires individuels**
- (I) Esempio di **apparecchi singoli**
- (E) Ejemplo de **luminarias individuales**
- (NL) Voorbeeld **afzonderlijke armaturen**

(D) **Hinweise**

Zur Montage beachten Sie auch die entsprechende Montageanleitung der Leuchte und die Bedienungsanleitung ActiLume.

Bewahren Sie diese Anleitung für eventuelle Wartungs- oder Demontearbeiten auf, bzw. stellen Sie diese dem entsprechenden Personal zur Verfügung.

(GB) **Indications**

When mounting, please also observe the mounting instructions of the luminaire and the operation instructions ActiLume.

Keep these instructions for any future maintenance or dismantling work, or make these mounting instructions available to the appropriate personnel.

(F) **Indicazioni**

Lors du montage, se conformer également aux instructions de montage du luminaire et au mode d'emploi d'ActiLume. Conservez ce manuel d'utilisation pour d'éventuels travaux de maintenance ou de démontage et tenez-le à disposition du personnel concerné.

(I) **Indicazioni**

Per il montaggio osservare anche le rispettive istruzioni di montaggio dell'apparecchio e le istruzioni per l'uso ActiLume.

Conservare per eventuali lavori di manutenzione o di smontaggio le presenti istruzioni o metterle a disposizione del personale addetto.

(E) **Indicaciones**

Para el montaje tenga en cuenta las instrucciones de montaje de la luminaria y las instrucciones de manejo de ActiLume.

Conserve estas instrucciones para posibles trabajos de mantenimiento o desmontaje o póngalas a disposición del personal correspondiente.

(NL) **Aanwijzingen**

Neem voor de montage ook de desbetreffende montagehandleiding van de armatuur en de gebruiksaanwijzing ActiLume in acht.

Bewaar deze gebruiksaanwijzing voor eventuele onderhouds- of demontagewerkzaamheden, of stel deze montagehandleiding het desbetreffende personeel ter beschikking.

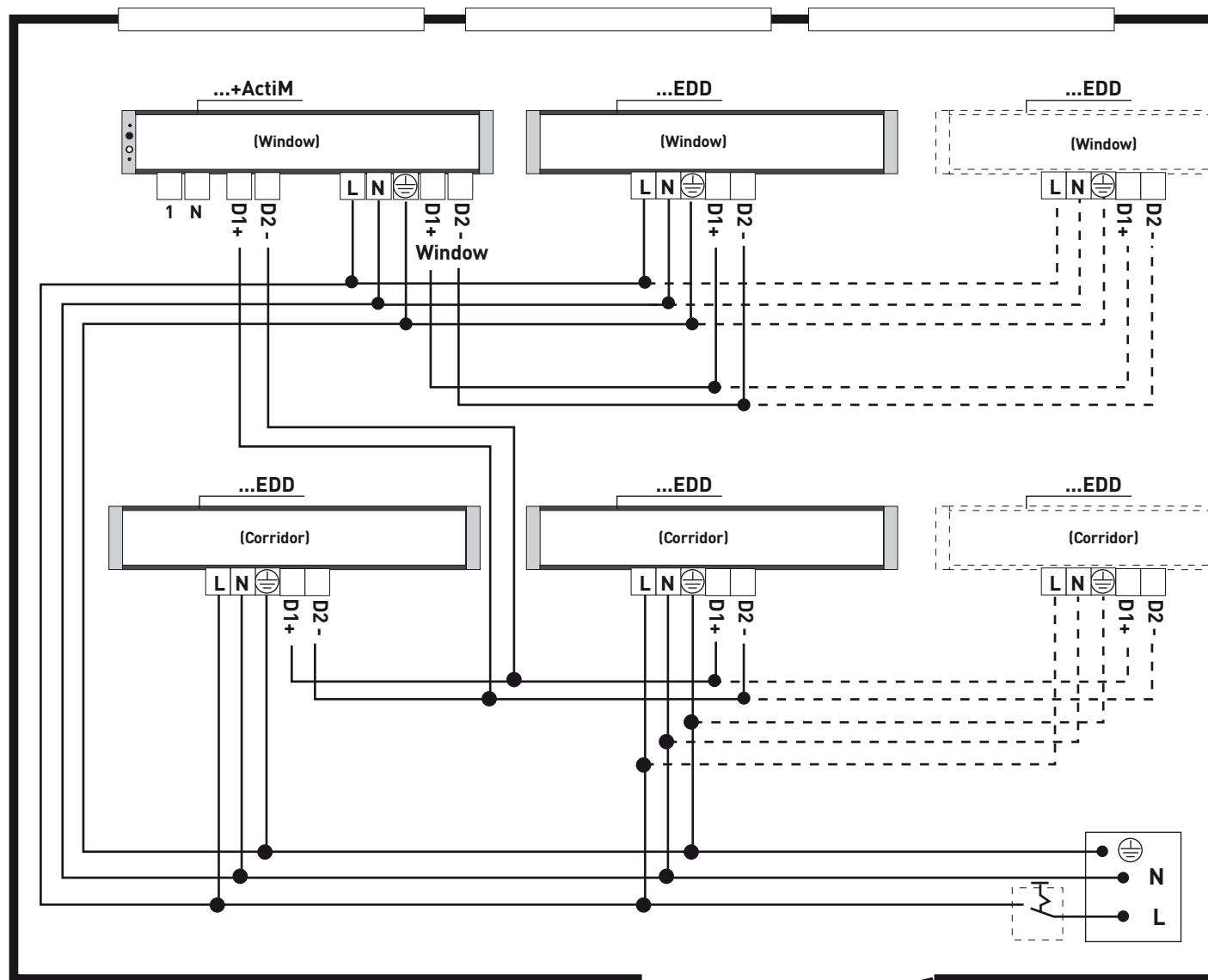

- Ⓓ Beispiel **Lichtbandleuchten** mit Erweiterungssensor
- ⒼⒷ Example: **continuous-line luminaire** with extension sensor
- Ⓕ Exemple de **luminaires pour ligne continue** avec capteur d'extension
- Ⓘ Esempio di **apparecchi in linea continua** con sensore addizionale
- Ⓔ Ejemplo de **luminarias en línea continua** con sensor de ampliación
- Ⓐ Voorbeeld **lichtbanden** met uitbreidingsensor

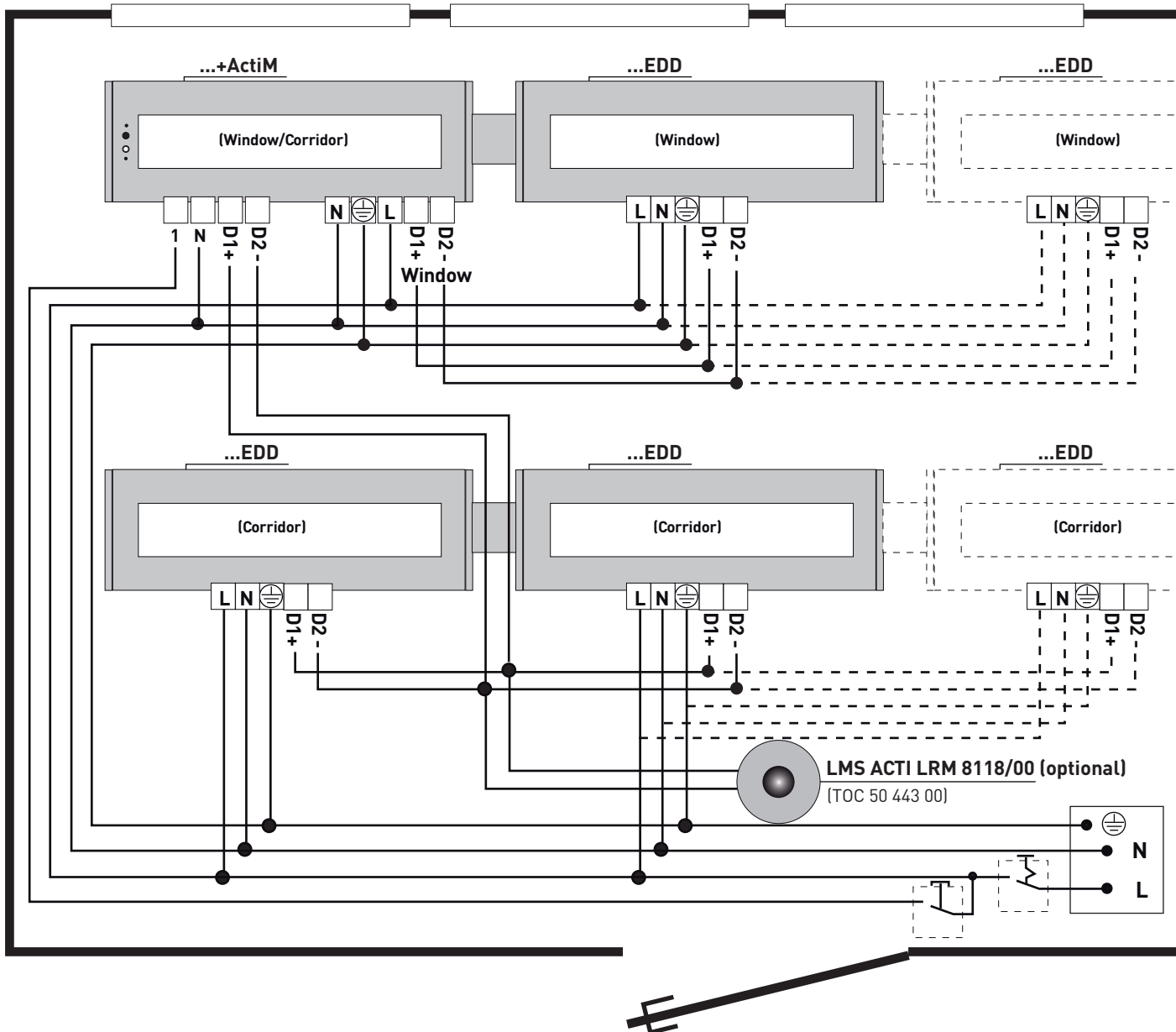

TRILUX GmbH & Co. KG
 Postfach 1960 · D-59753 Arnsberg
 Tel. +49 (0) 29 32.301-0
 Fax +49 (0) 29 32.301-375
 info@trilux.de · www.trilux.de